



# Alarmierend gut.

Rauch- und Kohlenmonoxidwarnmelder  
von Europas Marktführer

the 1990s, the number of people in the UK who are aged 65 and over has increased from 10.5 million to 13.5 million, and the number of people aged 75 and over has increased from 4.5 million to 6.5 million (Office for National Statistics 2000).

There is a growing awareness of the need to address the needs of older people, and the UK Government has set out a strategy for the 21st century in the White Paper on *Ageing Better: Our Future as a Nation* (Department of Health 2000). The White Paper sets out a vision of a society in which older people are able to live well, and to contribute to society. It also sets out a number of key objectives for the government, including: to improve the health and well-being of older people; to support older people to live independently; to ensure that older people are able to participate in society; and to ensure that older people are able to live in their own homes.

The White Paper also sets out a number of key actions for the government, including: to improve the health and well-being of older people; to support older people to live independently; to ensure that older people are able to participate in society; and to ensure that older people are able to live in their own homes. The White Paper also sets out a number of key actions for the government, including: to improve the health and well-being of older people; to support older people to live independently; to ensure that older people are able to participate in society; and to ensure that older people are able to live in their own homes.

The White Paper also sets out a number of key actions for the government, including: to improve the health and well-being of older people; to support older people to live independently; to ensure that older people are able to participate in society; and to ensure that older people are able to live in their own homes. The White Paper also sets out a number of key actions for the government, including: to improve the health and well-being of older people; to support older people to live independently; to ensure that older people are able to participate in society; and to ensure that older people are able to live in their own homes.

The White Paper also sets out a number of key actions for the government, including: to improve the health and well-being of older people; to support older people to live independently; to ensure that older people are able to participate in society; and to ensure that older people are able to live in their own homes. The White Paper also sets out a number of key actions for the government, including: to improve the health and well-being of older people; to support older people to live independently; to ensure that older people are able to participate in society; and to ensure that older people are able to live in their own homes.

The White Paper also sets out a number of key actions for the government, including: to improve the health and well-being of older people; to support older people to live independently; to ensure that older people are able to participate in society; and to ensure that older people are able to live in their own homes. The White Paper also sets out a number of key actions for the government, including: to improve the health and well-being of older people; to support older people to live independently; to ensure that older people are able to participate in society; and to ensure that older people are able to live in their own homes.

The White Paper also sets out a number of key actions for the government, including: to improve the health and well-being of older people; to support older people to live independently; to ensure that older people are able to participate in society; and to ensure that older people are able to live in their own homes. The White Paper also sets out a number of key actions for the government, including: to improve the health and well-being of older people; to support older people to live independently; to ensure that older people are able to participate in society; and to ensure that older people are able to live in their own homes.

The White Paper also sets out a number of key actions for the government, including: to improve the health and well-being of older people; to support older people to live independently; to ensure that older people are able to participate in society; and to ensure that older people are able to live in their own homes. The White Paper also sets out a number of key actions for the government, including: to improve the health and well-being of older people; to support older people to live independently; to ensure that older people are able to participate in society; and to ensure that older people are able to live in their own homes.

The White Paper also sets out a number of key actions for the government, including: to improve the health and well-being of older people; to support older people to live independently; to ensure that older people are able to participate in society; and to ensure that older people are able to live in their own homes. The White Paper also sets out a number of key actions for the government, including: to improve the health and well-being of older people; to support older people to live independently; to ensure that older people are able to participate in society; and to ensure that older people are able to live in their own homes.

# Inhalt

Rauchwarnmelder .....	6
Rauchwarnmelder-Manager .....	14
Wärmewarnmelder .....	18
Kohlenmonoxidwarnmelder .....	22
Funkzubehör .....	26
230V-System .....	34
Unser Service .....	40

# SICHERHEIT BEGINNT MIT QUALITÄT.



# Made in Europe.

Menschen in ihren eigenen vier Wänden vor Brand- und Kohlenmonoxidgefahren zu schützen verdient höchste Aufmerksamkeit. Wir von Ei Electronics sind leidenschaftliche Spezialisten auf diesem Gebiet.

An unserem Unternehmenssitz in Shannon in Irland – und ausschließlich dort – entwickeln und produzieren wir hochwertige Frühwarngeräte für den privaten Wohnbereich. Unsere Produktpalette umfasst Europas kompletteste Auswahl an Rauchwarnmeldern, Wärme- und Kohlenmonoxidwarnmeldern sowie vielfältige Lösungen zur Funk- und Drahtvernetzung. Damit Sie die Qualität und Sicherheit bekommen, die Sie erwarten.



**JEDERZEIT  
BEREIT.**

# Unsere Rauchwarnmelder.

Die wahre Qualität von Rauchwarnmeldern zeigt sich oft erst im Laufe der Zeit. Unsere Produkte funktionieren auch im zehnten Jahr noch wie am ersten Tag. Um dies sicherzustellen, fertigen wir ausschließlich in Europa und testen jeden einzelnen Melder in echtem Rauch, bevor er unser Werk verlässt. Die laufende Kontrolle der Betriebsbereitschaft erfolgt dann wahlweise über Vor-Ort- oder Ferninspektion.

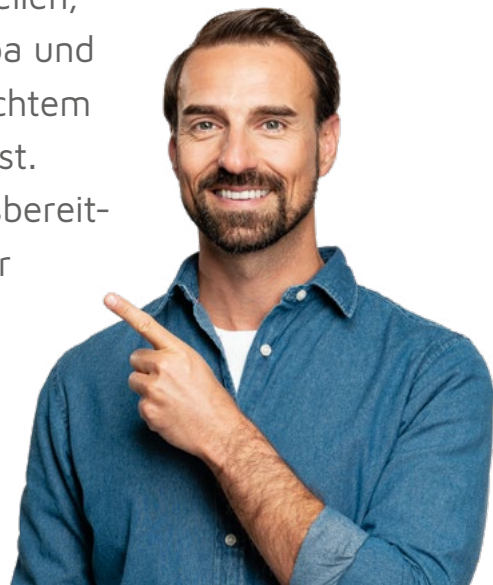

## Modellreihe Ei650i



Rauchwarnmelder | 10-Jahres-Lithiumbatterie | AudioLINK |

großer Testknopf | Stummschaltfunktion | ohne LED-Blinken (schlafzimmertauglich)

fest eingebaute 3V-Lithiumbatterie | Komfort-Identifikation | Diagnosefunktion | Ereignisspeicher | 12h-Signal-  
 unterdrückung | anschwellende Testlautstärke | automatische Verschmutzungskompensation | Demontage-  
 sicherung | geprüft und zertifiziert nach DIN EN 14604, zur Verwendung nach DIN 14676-1 | 5 Jahre Garantie |  
 10 Jahre Lebensdauer | bei Funkvernetzung: zusätzl. 3V-Lithiumbatterie, Funkstreckenüberwachung, Head-  
 Removal, Easy-Entry, übereinstimmend mit Funkanlagen-Richtlinie (RED) 2014/53/EU

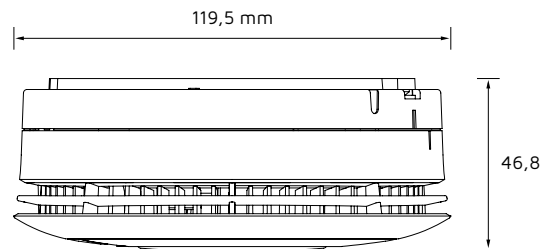

<b>Ei650i</b>	stand-alone EAN 5099383004670	28,86 €
<b>Ei650i-10P</b>	10er-Sammelverpackung (stand-alone) EAN 5099383006612	283,40 €
<b>Ei650iW</b>	inkl. Vorbereitung zur Funkvernetzung* EAN 5099383004694	36,92 €
<b>Ei650iC</b>	drahtvernetzbar, inkl. Vorbereitung zur Funkvernetzung* EAN 5099383004687	40,30 €
<b>Ei650iRF</b>	funkvernetzbar  <b>NEU!</b> EAN 5099383006650	97,24 €

### Zubehör

<b>Ei117</b>	Schutzkorb EAN 5099383005073	18,46 €
<b>Ei600MRF</b>	*Funkmodul zur Funkvernetzung EAN 5099383005042	60,32 €



## AudioLINK Melderdiagnose via Smartphone

Rauchwarnmelder der i-Serie können mit Hilfe der kostenlosen App AudioLINK bequem vor Ort ausgelesen werden. Melderdaten und Alarmhistorie werden in einem Statusbericht zusammengefasst und können bequem per E-Mail weitergeleitet werden.



## Testsieger

Die Rauchwarnmelder der i-Serie gehören zur Produktfamilie des Testsiegers Ei650. Die Profi-Modellreihe kombiniert ausgezeichnete Qualität mit zusätzlichen Komfortfeatures und der AudioLINK-Funktion.

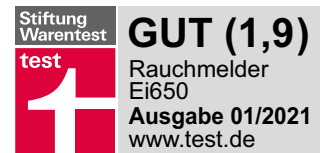

20WVN51

## Ei650FA-SC327



Rauchwarnmelder zur teilweisen Ferninspektion | 10-Jahres-Lithiumbatterie |

großer Testknopf | Stummschaltfunktion | ohne LED-Blinken (schlafzimmertauglich)

stand-alone-Gerät | fest eingebaute 3V-Lithiumbatterie | inklusive wM-Bus-Ferninspektionsmodul (Datenauslesung über externes Auslesegerät) | anschwellende Testlautstärke | automatische Verschmutzungskompensation | Demontagesicherung | geprüft und zertifiziert nach DIN EN 14604, zur Verwendung nach DIN 14676-1 | 5 Jahre Garantie | 10 Jahre Lebensdauer

Zur Ferninspektion wird mindestens ein OMS-Empfangsgerät sowie eine geeignete Software zum Auslesen und Anzeigen der Melderdaten benötigt (Bezugsmöglichkeit über Ei Electronics).

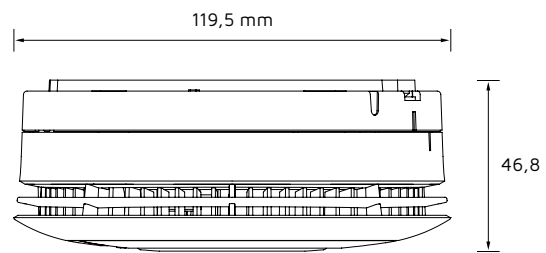

### Ei650FA-SC327

zur teilweisen Ferninspektion

EAN 5099383009064

\*50,96 €

\*Preis bezogen auf Einzelstück. VPE = 20er Sammelverpackung

## Ferninspektion Verfahren B

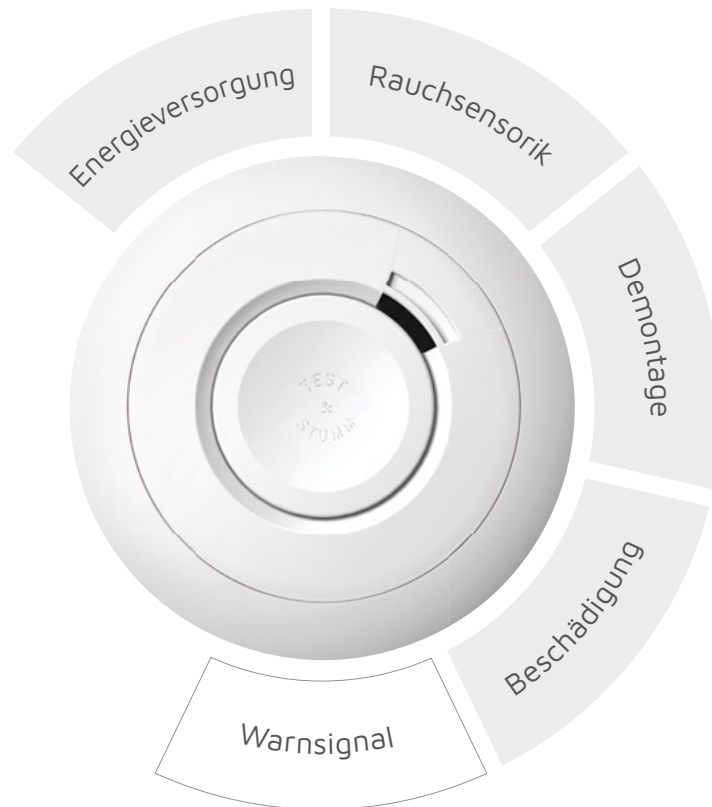

### Volle Integration durch OMS

Der Ei650FA-SC327 arbeitet mit einem wireless M-Bus-Modul. Er ist somit universell einsetzbar und kann flexibel in verschiedenen Systemen integriert werden.



### Zusätzliche Kontrolle des Warnsignals

Zusätzlich zu den in der DIN 14676-1 geforderten Kriterien für das Verfahren B verfügt der Ei650FA-SC327 über eine automatische Kontrolle des Warnsignals. Das heißt, die gesamte Meldertechnik kann aus der Ferne geprüft werden.

### Bewährte Testsiegerqualität

Ei Electronics Rauchwarnmelder stehen für Zuverlässigkeit und Qualität. Der Ei650FA-SC327 basiert auf der Technologie des Testsieger-Modells Ei650, das sich bereits millionenfach im Praxiseinsatz bewährt hat.

## Ei6500-OMS



Rauchwarnmelder zur kompletten Ferninspektion | 10-Jahres-Lithiumbatterie |

großer Testknopf | Stummschaltfunktion | ohne LED-Blinken (schlafzimmertauglich)

stand-alone-Gerät | fest eingebaute 3V-Lithiumbatterie | mit integriertem wM-Bus-Ferninspektionsmodul (Datenauslesung über externes Auslesegerät) | anschwellende Testlautstärke | Hinderniserkennungssystem | automatische Verschmutzungskompensation | Demontagesicherung | geprüft und zertifiziert nach DIN EN 14604, zur Verwendung nach DIN 14676-1 | 5 Jahre Garantie | 10 Jahre Lebensdauer

Zur Ferninspektion wird mindestens ein OMS-Empfängergerät sowie eine geeignete Software zum Auslesen und Anzeigen der Melderdaten benötigt (Bezugsmöglichkeit über Ei Electronics).

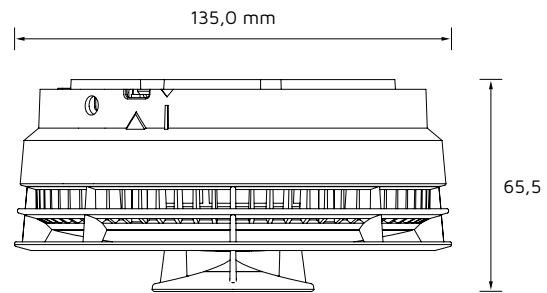

### Ei6500-OMS

zur kompletten Ferninspektion  
EAN 5099383007183

\*54,00 €

\*Preis bezogen auf Einzelstück. VPE = 20er Sammelverpackung

### Montagesockel mit Mehrwert

Die Montageplatte ist kompatibel zu den Vorgängermodellen der 600er-Serie. Beim Aufdrehen wird der vorhandene Sockel von außen umfasst und abgedeckt. Vorhandene Bohrlöcher von Fremdfabrikaten können in der Regel weiter genutzt werden.

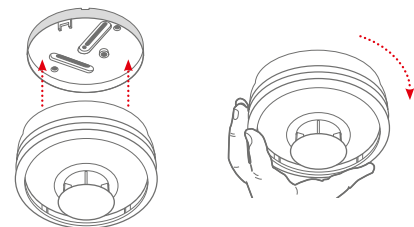

## Ferninspektion Verfahren C

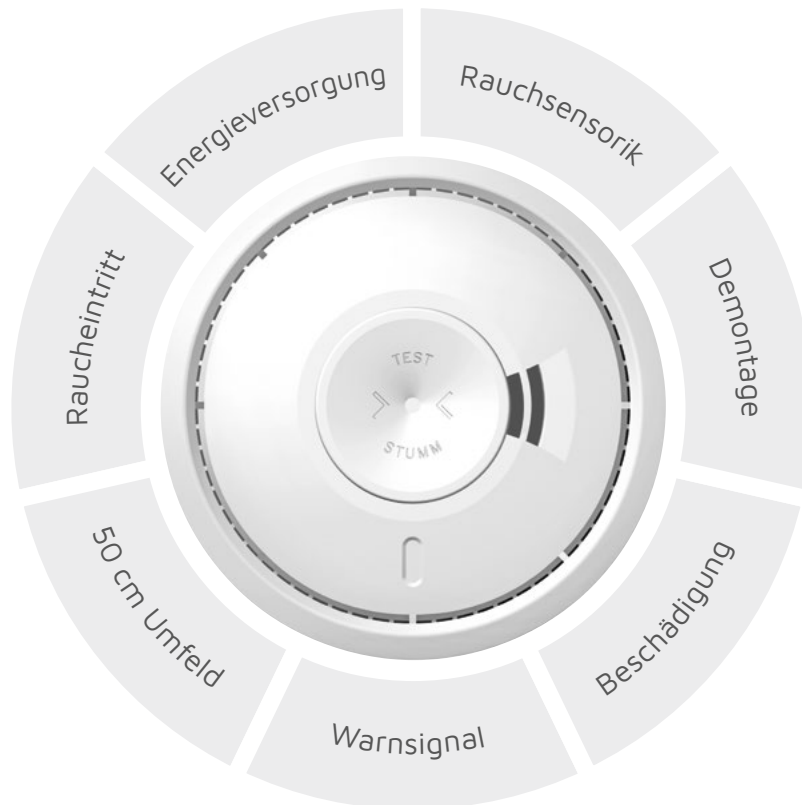

### Volle Integration durch OMS

Der Ei6500-OMS arbeitet mit einem wireless M-Bus-Modul. Er ist somit universell einsetzbar und kann flexibel in verschiedenen Systemen integriert werden.



### Automatisches Hinderniserkennungssystem

Sicherstellung des freien Raucheintritts durch

- Überprüfung des Umfelds im Radius 0,5 Meter
- Kontrolle der Raucheintrittsöffnungen

**ALLES UNTER  
KONTROLLE.**

# Unser Rauchwarnmelder- Manager.

Das Verwalten und Inspizieren von Rauchwarnmeldern war noch nie so einfach: Alle Daten der Inspektion werden per App erfasst und in die cloudbasierte Web-Anwendung übertragen. Auf Knopfdruck kann eine vollständige Dokumentation samt automatischer Zuordnung von Liegenschaft, Wohnung und Melderstandort erstellt werden.

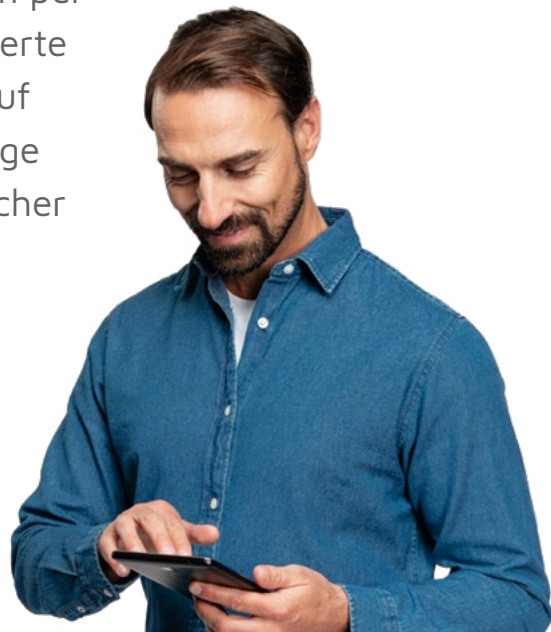

## Rauchwarnmelder-Manager

Web-Anwendung zur digit. Bestandsverwaltung | für Inspektionsverfahren A, B, C |

rechtssichere Wartungsprotokolle | Daten-on-Demand

intuitive Menüführung | Auftragsgenerierung mit autom. Zuordnung des Inspektionsverfahrens |  
Filterfunktion für gezielte Suche | Organizer-Funktion

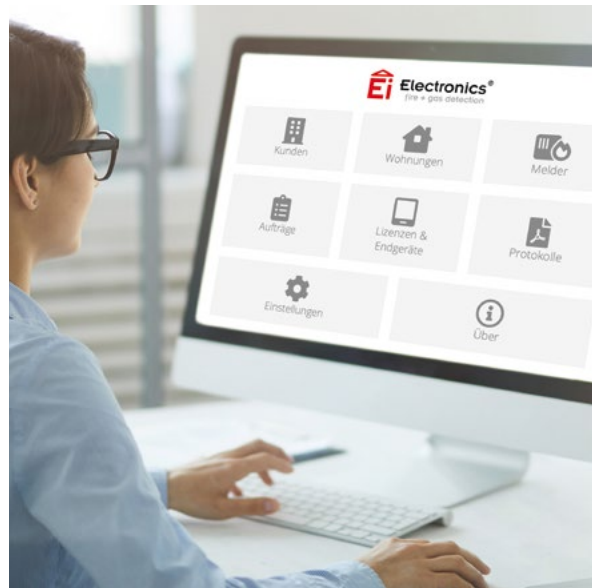

### Rauchwarnmelder-Manager

Lizenzgebühr (bis 1.500 Melder)

\*15,00 €/ Monat

\*Ab 1.501 Stück kostet jeder weitere Melder zusätzlich 1 Cent/Monat



## Digitale Bewirtschaftung größerer Warmmelder-Bestände

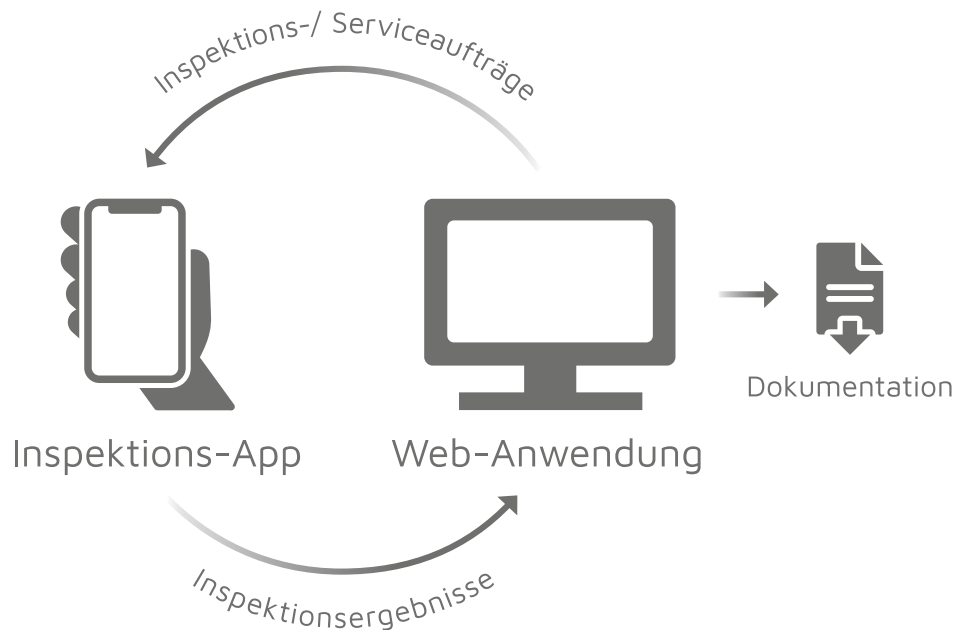

### Einfach digital

Mit dem digitalen Rauchwarnmelder-Manager kann die gesamte Warmmelder-Organisation über eine einzige Plattform abgewickelt werden. Schnell und einfach lassen sich bestehende und neue Melder einzelnen Liegenschaften und Räumen zuordnen. Inspektions- und Wartungsaufträge können zentral koordiniert und direkt an die Tablets oder Smartphones der verantwortlichen Servicemitarbeiter weitergeleitet werden. Anschließend werden alle Inspektionsergebnisse automatisch und rechtssicher dokumentiert.

Der Rauchwarnmelder-Manager wurde speziell für die effiziente Verwaltung von Rauchwarnmeldern in der Praxis entwickelt und besteht aus zwei Komponenten: einer Inspektions-App und einer cloudbasierten Web-Anwendung. Die App kommt sowohl bei der Vor-Ort-Prüfung als auch bei der Fernauslesung zum Einsatz und überträgt die erfassten Inspektionsergebnisse an die Web-Anwendung. Diese erstellt nun automatisch Wartungsprotokolle, die über Filter- und Exportfunktionen individuell weiterbearbeitet und als Dokumentation zur Verfügung gestellt werden können.

**LÄSST NICHTS  
ANBRENNEN.**

# Unser Wärmewarmer.

Bei Küchendunst oder Dachbodenstaub sind Rauchwarmer schnell irritiert. Hier kommen unsere Wärmewarmer zum Einsatz, die die Hitzeentwicklung im Raum im Blick behalten und bei mehr als 58° C Alarm geben. Wir empfehlen die Vernetzung mit anderen Warmer.

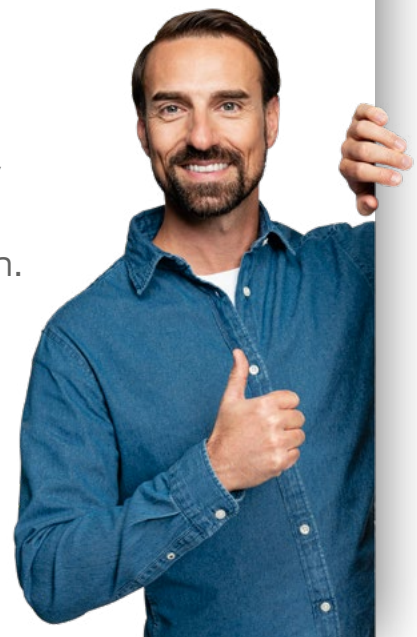

## Ei630iRF



Funk-Wärmewarmer | 10-Jahres-Lithiumbatterien | AudioLINK |

großer Testknopf | Stummschaltfunktion

funkvernetzbar | fest eingebaute 3V-Lithiumbatterien | Festtemperatursensor (58° C) | Komfort-Identifikation | Diagnosefunktion | Ereignisspeicher | 12h-Signalunterdrückung | Demontagesicherung | geprüft gemäß BS 5446-2:2003 | zusätzl. 3V-Lithiumbatterie im Funkmodul integriert | Funkstreckenüberwachung | Head-Removal | Easy-Entry | übereinstimmend mit Funkanlagen-Richtlinie (RED) 2014/53/EU | 5 Jahre Garantie | 10 Jahre Lebensdauer

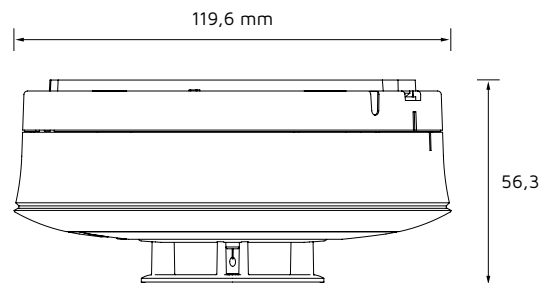

### Ei630iRF

funkvernetzbar  **NEU!**  
EAN 5099383010220

106,86 €

#### Hinweis:

Die Installation von Wärmewarmer erfolgt zusätzlich und auf freiwilliger Basis. Die gesetzlich vorgeschriebenen Rauchwarmer können dadurch nicht ersetzt werden.

## Funkvernetzung

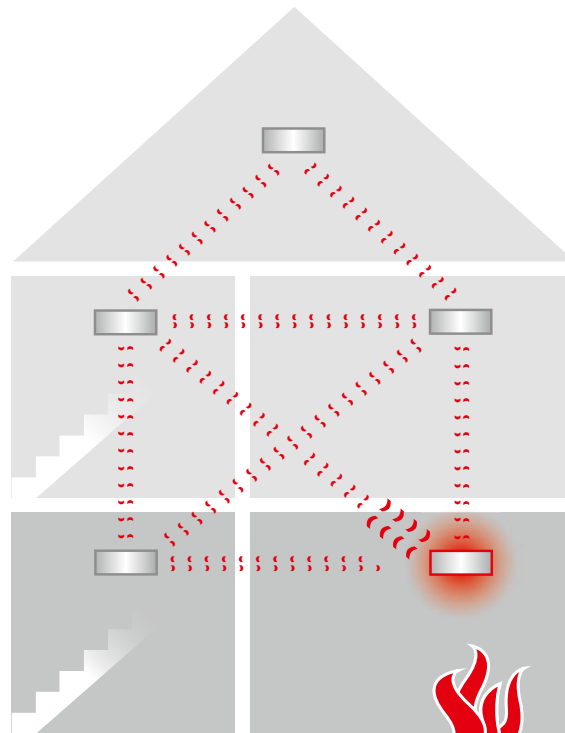

### **Einer für alle, alle für einen: funkvernetzte Warmmelder**

Funkvernetzte Warmmelder schenken den Bewohnern wertvolle Sekunden, um sich noch rascher in Sicherheit zu bringen. Denn ganz gleich, in welchem Raum die Gefahr entsteht: Der Alarm wird an alle anderen Melder im Netzwerk weitergegeben. Das ist besonders in großen und mehrgeschossigen Wohneinheiten sinnvoll. Außerdem können Familienmitglieder oder Assistenzpersonen ohne Zeitverzug reagieren und Menschen mit Unterstützungsbedarf wie Kindern oder Senioren bei der Selbstrettung helfen.

Das Ei Electronics Funksystem arbeitet auf Basis der Mesh-Technologie, sodass jeder Melder gleichzeitig von mehreren benachbarten Meldern über einen Alarm informiert wird. Die bidirektionale Vernetzung wirkt sich außerdem positiv auf die Funkreichweite aus und sorgt auch in komplexen baulichen Umgebungen für eine stabile Verbindung.

**RIECHEN  
DAS, WAS  
DU NICHT  
RIECHST.**

# Unsere Kohlenmonoxid- warnmelder.

Kohlenmonoxid ist ein heimtückisches Gas: unsichtbar, geruchlos und bei hoher Konzentration tödlich. Deshalb kontrollieren unsere Kohlenmonoxidwarnmelder alle 4 Sekunden die Raumluft und schlagen Alarm, bevor gesundheitliche Gefahren drohen.



 **Electronics®**  
fire + gas detection

## Modellreihe Ei208i



Kohlenmonoxidwarnmelder | 10-Jahres-Lithiumbatterie | AudioLINK |

großer Testknopf | Stummschaltfunktion | Ereignisspeicher

fest eingebaute 3V-Lithiumbatterie | Komfort-Identifikation | Diagnosefunktion | 12h-Signalunterdrückung | elektrochemischer Sensor einzeln in CO-Umgebung kalibriert und getestet | Status-LEDs (Betrieb, Alarm, Störung) | End-of-Life-Anzeige | geprüft und zertifiziert nach EN 50291 Teil 1 und 2 | 5 Jahre Garantie | 10 Jahre Lebensdauer | bei Funkvernetzung: zusätzl. 3V-Lithiumbatterie, Funkstreckenüberwachung, Head-Removal, Easy-Entry, übereinstimmend mit Funkanlagen-Richtlinie (RED) 2014/53/EU



<b>Ei208iW</b>	ohne LCD-Display, inkl. Vorbereitung zur Funkvernetzung* EAN 5099383005165	43,94 €
<b>Ei208iDW</b>	mit LCD-Display, inkl. Vorbereitung zur Funkvernetzung* EAN 5099383005172	56,42 €
<b>Ei208iRF</b>	funkvernetzbar  <b>Ab April 2023</b>	

### Zubehör

<b>Ei200MRF</b>	*Funkmodul zur Funkvernetzung EAN 5099383006209	41,34 €
-----------------	--	---------



## AudioLINK Melderdiagnose via Smartphone

Die AudioLINK-Funktion unterstützt die Ereignisdiagnose im Rahmen von Service- und Wartungseinsätzen. Das ist besonders für den Betrieb von Kohlenmonoxidwarnmeldern wichtig, da auf diese Weise auch CO-Ereignisse angezeigt werden, die unter der Schwelle zur Auslösung des Melders liegen. Damit hilft die Ereignisdiagnose, Kohlenmonoxid-Gefahrenquellen möglichst frühzeitig zu erkennen und zu beheben.



**ZUSAMMEN  
NOCH BESSER.**

# Unser Funkzubehör.

Unsere Warnmelder können nicht nur untereinander, sondern auch mit externen Systemen und Zusatzgeräten eine alarmierend gute Verbindung eingehen. Dazu stellen wir eine breite Auswahl an Koppelmodulen und Erweiterungen zur Verfügung. So können auch barrierefreie Lösungen für Menschen mit eingeschränktem Hörvermögen oder körperlichen Beeinträchtigungen umgesetzt werden.



**Ei407A**

Handmelder zur manuellen Alarmauslösung



fest eingebaute 6V-Lithiumbatterie | blaues Kunststoffgehäuse mit Piktogramm und Plexiglasabdeckung | integrierter Funksender | übereinstimmend mit Funkanlagen-Richtlinie (RED) 2014/53/EU | 5 Jahre Garantie | 10 Jahre Lebensdauer

EAN 5099383006643

62,66 €

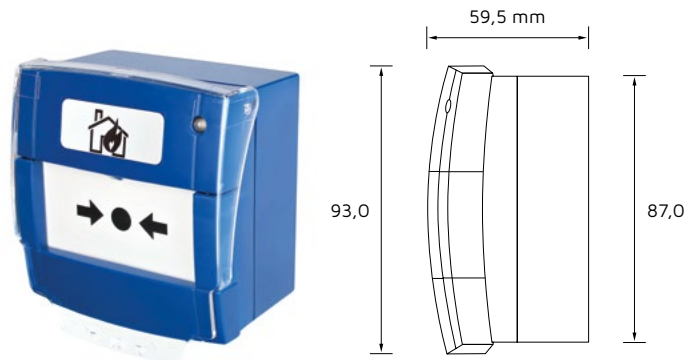

**SC070**

Ersatzschlüssel Ei407A (10 Stück)

EAN 5099383005080

10,40 €

**M508**

Abdeckung Ei407A

EAN 5099383005097

7,02 €

**Ei407G**

Nachfolgeprodukt des Ei407A **Ab April 2023**

EAN 5099383010237

67,00 €

**Ei450**

Alarm-Controller/ Einknopf-Fernbedienung



für Rauch-, Wärme- und Kohlenmonoxidwarnmelder | Anzeige von Feuer- und CO-Alarm | Tasterfunktionen: Test, Ortung, Speicher, Stumm | fest eingebaute 3V-Lithiumbatterie | integriertes Funkmodul | übereinstimmend mit Funkanlagen-Richtlinie (RED) 2014/53/EU | AP-Montage | 5 Jahre Garantie | 10 Jahre Lebensdauer

EAN 5099383004731

84,24 €

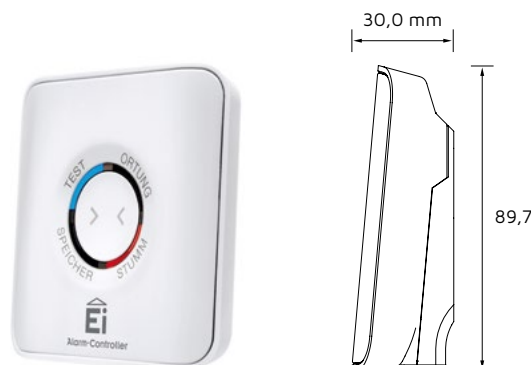

**Ei413**

Koppelmodul 11–30V DC



zum bidirektionalen Anschluss des Ei Electronics-Funksystems an Anlagen der Brandmelde-, Sicherheits- oder Gebäudeautomationstechnik | externe Stromversorgung 11–30V DC | integriertes Funkmodul | übereinstimmend mit Funkanlagen-Richtlinie (RED) 2014/53/EU | 5 Jahre Garantie | 10 Jahre Lebensdauer

EAN 5099383004748

94,12 €

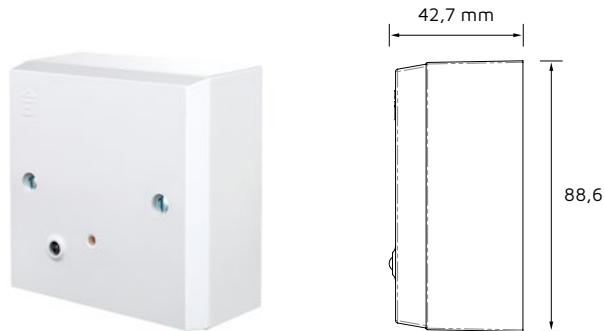

**Ei414**

Koppelmodul 230V AC oder 11–30V DC



zum bidirektionalen Anschluss des Ei Electronics-Funksystems an Anlagen der Brandmelde-, Sicherheits- oder Gebäudeautomationstechnik | externe Stromversorgung 230V oder 11–30V DC | Notstromversorgung über wiederaufladbare, fest eingebaute Batterie | integriertes Funkmodul | Signalisierung von Feuer, Kohlenmonoxid und Störung | übereinstimmend mit Funkanlagen-Richtlinie (RED) 2014/53/EU | 5 Jahre Garantie | 10 Jahre Lebensdauer

EAN 5099383005066

190,84 €

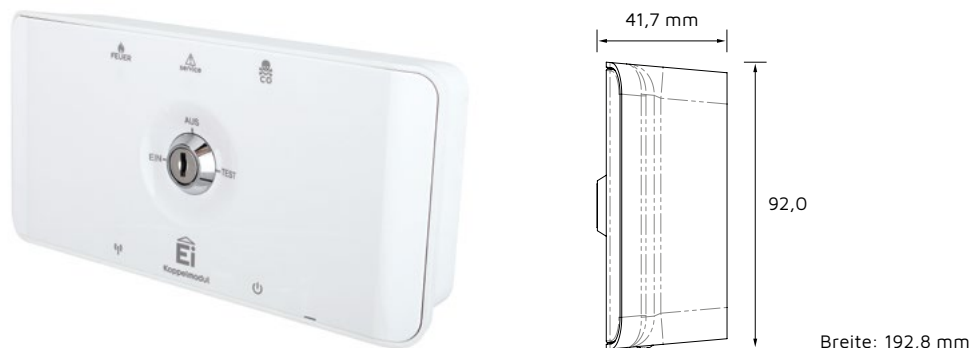

**Ei408**

**Eingangsmodul**



Entgegennahme von Meldungen mittels potentialfreiem Schließkontakt (NO) von externen Geräten, Anlagen oder Systemen zwecks Einbindung und Alarmauslösung innerhalb eines Ei Electronics-Funksystems | fest eingebaute 6V-Lithiumbatterie | integrierter Funksender | übereinstimmend mit Funkanlagen-Richtlinie (RED) 2014/53/EU | 5 Jahre Garantie | 10 Jahre Lebensdauer

EAN 5099383003567

58,24 €

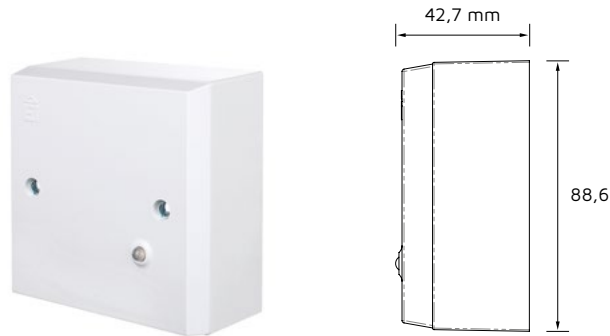

**Ei428**

**Relais-Ausgangsmodul**



Ansteuerung externer Geräte, Anlagen oder Systeme wie z.B. Rollläden, Licht, Sirenen etc. im Falle eines Alarms innerhalb des Ei Electronics-Funksystems | Stromversorgung 230V | Notstromversorgung über wiederaufladbare fest eingebaute Batterie | integrierter Funkempfänger | übereinstimmend mit Funkanlagen-Richtlinie (RED) 2014/53/EU | 5 Jahre Garantie | 10 Jahre Lebensdauer

EAN 5099383003826

84,50 €

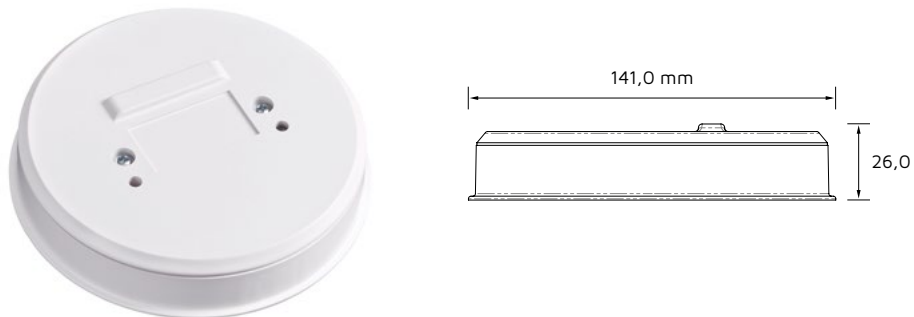

Weiteres Zubehör

**SAB300**

Blitzleuchte weiß

EAN 5099383005103

39,78 €

**SAB300R**

Blitzleuchte rot

EAN 5099383005110

39,78 €

**YO3-A100**

Schallgeber

EAN 5099383005127

89,96 €

**Ei170RF**

**Alarmierungsmodul für Hörgeschädigte**



Alarmierung mittels Vibrationskissen und Stroboskopleuchte | Stromversorgung über 230V-Netzgerät auf 12V AC inkl. Blei-Akku als Notstromversorgung | integriertes Funkmodul | Übereinstimmend mit Funkanlagen-Richtlinie (RED) 2014/53/EU | 5 Jahre Garantie | 10 Jahre Lebensdauer

EAN 5099383003345

181,48 €



**Hilfsmittelverzeichnis**

Die gesetzlichen Krankenkassen erstatten die Kosten für spezielle Rauchwarnmelder-Lösungen für Hörgeschädigte und Gehörlose.

- Ei170RF Alarmierungsmodul für Hörgeschädigte:  
GKV-Hilfsmittelverzeichnis Nr. 16.99.09.2030
- Ei650RF Rauchwarnmelder mit Funkmodul:  
GKV-Hilfsmittelverzeichnis Nr. 16.99.09.0086

Weiteres Zubehör

**Ei174**

**Vibrationskissen (Ersatzteil bzw. Zweitgerät)**

EAN 5099383002003

45,24 €

**Ei200MRF**

10-Jahres-Funkmodul für Kohlenmonoxidwarnmelder



für funkvernetzbare Kohlenmonoxidwarnmelder Ei208iW und Ei208iDW | fest eingebaute 3V-Lithiumbatterie | Funkstreckenüberwachung | Head-Removal | Easy-Entry | übereinstimmend mit Funkanlagen-Richtlinie (RED) 2014/53/EU | 5 Jahre Garantie | 10 Jahre Lebensdauer

EAN 5099383006209

41,34 €



**Ei600MRF**

10-Jahres-Funkmodul für Rauch- und Wärmewarnmelder



für funkvernetzbare Rauch- und Wärmewarnmelder der Modellreihe Ei650i und Ei630i | fest eingebaute 3V-Lithiumbatterie | Funkstreckenüberwachung | Head-Removal | Easy-Entry | übereinstimmend mit Funkanlagen-Richtlinie (RED) 2014/53/EU | 5 Jahre Garantie | 10 Jahre Lebensdauer

EAN 5099383005042

60,32 €





**Ei3000MRF**

Funkmodul für 230V-Wärmemelder



für 230V-Wärmemelder der Modellreihe Ei3000 | Strom- und Notstromversorgung erfolgt über Wärmemelder | erweiterte Funktionalitäten: Funkstreckenüberwachung, Head-Removal, Easy-Entry | übereinstimmend mit Funkanlagen-Richtlinie (RED) 2014/53/EU | 5 Jahre Garantie | 10 Jahre Lebensdauer

EAN 5099383007176

63,44 €



**FEST  
VERBUNDEN  
FÜRS LEBEN.**

# Unser 230V-System.

Angebunden an die feste Stromversorgung des Gebäudes, bietet unser 230V-System ein Maximum an Funktionssicherheit. Über eine weitere Ader im Stromversorgungskabel lassen sich alle 230V-Warnmelder miteinander vernetzen. Und im Falle eines Stromausfalls übernehmen selbstaufladende 10-Jahres-Lithiumzellen die Notstromversorgung.



**Ei3014**

230V-Wärmewarmmelder



fest eingebaute, wiederaufladbare 10-Jahres-Lithiumzellen als Notstromversorgung | Vernetzung mit einer weiteren Ader in der Netzleitung oder per Funk (Funkmodul Ei3000MRF) möglich | Festtemperatursensor (58° C) | automatischer Selbsttest | großer Test-/ Stummschaltknopf | Stummschaltfunktion | Ereignisspeicher | AudioLINK-Funktion | inkl. Montageplatte mit berührungssicherem Anschluss der 230V-Netzleitung | geprüft und zertifiziert nach BS 5446-2:2003 | 5 Jahre Garantie | 10 Jahre Lebensdauer

EAN 5099383007145

62,92 €

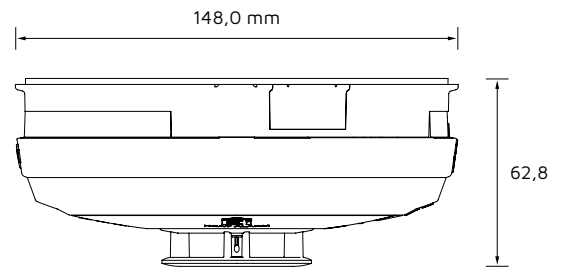

**Ei3016**

230V-Rauchwarnmelder



fest eingebaute, wiederaufladbare 10-Jahres-Lithiumzellen als Notstromversorgung | Vernetzung mit einer weiteren Ader in der Netzleitung oder per Funk (Funkmodul Ei3000MRF) möglich | automatischer Selbsttest | großer Testknopf | Stummschaltfunktion | Ereignisspeicher | AudioLINK-Funktion | inkl. Montageplatte mit berührungssicherem Anschluss der 230V-Netzleitung | geprüft und zertifiziert nach DIN EN 14604:2005, zur Verwendung nach DIN 14676-1 | 5 Jahre Garantie, 10 Jahre Lebensdauer

EAN 5099383007138

60,84 €

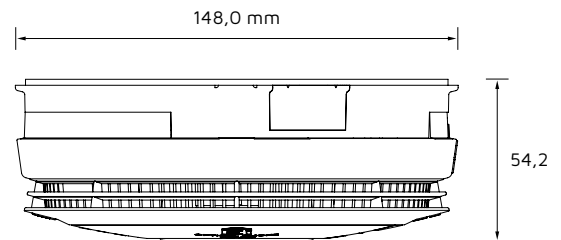

Zubehör

**Ei116**

Schutzkorb

EAN 5099383005134

30,68 €

**Ei3018**

230V-Kohlenmonoxidwarnmelder

mit Option zum Auslösen von Hilfeeinrichtungen (Typ A) fest eingebaute, wiederaufladbare 10-Jahres-Lithiumzellen als Notstromversorgung | Vernetzung mit einer weiteren Ader in der Netzleitung oder per Funk (Funkmodul Ei3000MRF) möglich | elektrochemischer Sensor einzeln in CO-Umgebung kalibriert und getestet | großer Testknopf | Ereignisspeicher | Status-LEDs (Betrieb, Alarm, Störung) | AudioLINK-Funktion | inkl. Montageplatte mit berührungssicherem Anschluss der 230V-Netzleitung | geprüft und zertifiziert nach EN 50291-1:2018 | 5 Jahre Garantie | 10 Jahre Lebensdauer



EAN 5099383007152

79,04 €

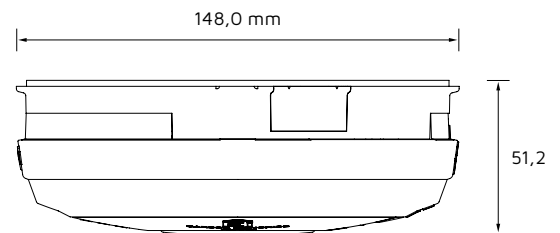

**Ei3024**

230V-Mehrfachsensormelder

mit zwei unabhängigen Sensoren (Streulichtprinzip und Temperaturfühler) | fest eingebaute, wiederaufladbare 10-Jahres-Lithiumzellen als Notstromversorgung | großer Testknopf | Vernetzung mit einer weiteren Ader in der Netzleitung oder per Funk (Funkmodul Ei3000MRF) möglich | AudioLINK-Funktion | inkl. Montageplatte mit berührungssicherem Anschluss der 230V-Netzleitung | geprüft und zertifiziert nach DIN EN 14604:2005, zur Verwendung nach DIN 14676-1 | 5 Jahre Garantie | 10 Jahre Lebensdauer



EAN 5099383007169

67,08 €

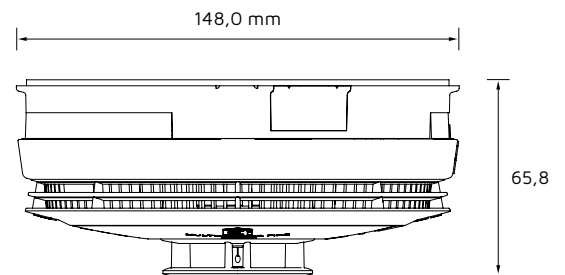

**Ei128RBU**

Relais-Ausgangsmodul



zur Weiterleitung von Alarmen an externe Anlagen/ Systeme | für 230V-Anschluss | Vernetzung mit einer weiteren Ader in der Netzleitung | fest eingebaute, wiederaufladbare 10-Jahres-Lithiumzellen als Notstromversorgung | 5 Jahre Garantie | 10 Jahre Lebensdauer

EAN 5099383004014

63,44 €

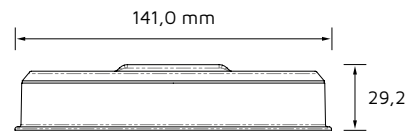

**Ei1529RC**

Fernbedienung



Schalterfunktionen: Test, Ortung, Stumm | Vernetzung mit einer weiteren Ader in der Netzleitung | für 230V-Anschluss (Wandmontage) | 5 Jahre Garantie | 10 Jahre Lebensdauer

EAN 5099383004274

71,76 €

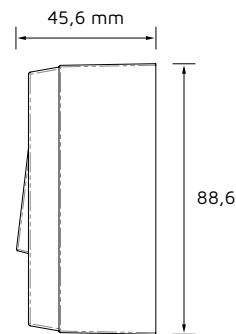

**MCP401RC**

Handmelder



zur manuellen Alarmauslösung an allen vernetzten Warnmeldern im Netzwerk | für 230V-Anschluss | Vernetzung mit einer weiteren Ader in der Netzleitung | fest eingebaute, wiederaufladbare 10-Jahres-Lithiumzellen als Notstromversorgung | 5 Jahre Garantie | 10 Jahre Lebensdauer

EAN 5099383005059

68,64 €

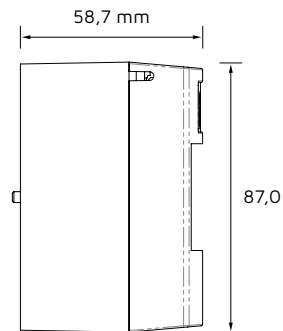
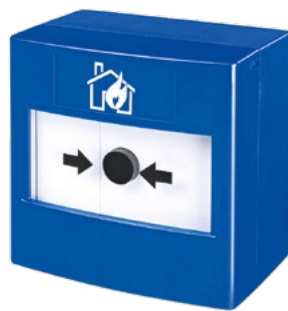

Zubehör

**Ei127**

aP-Zusatzsockel

zur seitlichen Kabeleinführung bei aP-Installation

EAN 5099383003130

11,96 €

**Ei129**

Eingangsmodul

Entgegennahme von Meldungen mittels potentialfreiem Schließerkontakt (NO) von externen Geräten

EAN 5099383004878

42,64 €

**IMMER  
FÜR SIE DA.**



# Unser Service.

 **+49 (0)211 98436500**

 **[www.eielectronics.de](http://www.eielectronics.de)**

## **Kundenservice**

Sie haben Fragen zu unseren Produkten, der normgerechten Installation, Inspektion oder ähnlichen Themen? Unsere geschulten Kundenberater helfen Ihnen gerne weiter.

## **Technischer Service**

Sie brauchen Hilfe bei Montage, Betrieb, Vernetzung oder Wartung unserer Warnmelder? Unsere technischen Experten sind nur einen Anruf entfernt.

## **Planer Support**

Bei der Planung der optimalen Lösung für Ihre Kunden oder sich selbst unterstützen wir Sie mit Rat und Tat.

## **Trainings und Schulungen**

Unsere Fachkraft-Schulungen, Anwender- und Intensivtrainings machen Sie fit in Sachen Rauchwarnmelder und mehr. Termine und Buchung über [www.eielectronics.de/schulungen](http://www.eielectronics.de/schulungen)

## **Dokumentation und Downloads**

Technische Datenblätter, Installations- und Bedienungsanleitungen, Videos: Auf unserer Webseite finden Sie handfeste Informationen, die Ihnen weiterhelfen.

## **Werbemittelshop**

Steigern Sie mit unseren Produkten Ihren Erfolg. Wir unterstützen Sie mit kostenlosem Werbe- und Verkaufsförderungsmaterial. Einfach bestellen unter [www.ei-werbemittel.de](http://www.ei-werbemittel.de)



## Allgemeine Hinweise

### Preise

Alle angegebenen Preise verstehen sich als unverbindliche Preisempfehlung zuzüglich gesetzlicher Mehrwertsteuer.

### Versandkosten

Für Bestellungen unter 250,00 € Netto-Warenwert werden Versandkosten in Höhe von 10,00 € berechnet.

Bestellungen mit einem Netto-Warenwert über 250,00 € werden kostenlos an den bestellenden Kunden geliefert.

Expresslieferungen werden mit 25,00 € pauschal fakturiert. Sofern die Versandkosten für Expresslieferungen einen Wert von 25,00 € übersteigen, werden die entsprechenden Kosten vollumfänglich an den Kunden weitergegeben.

### Streckenlieferungen

Sollten Kunden eine Streckenlieferung wünschen, wird diese pauschal mit 15,00 € berechnet, sofern die tatsächlichen Lieferkosten diesen Betrag nicht übersteigen. Darüber hinausgehende Kosten werden weiterbelastet.



Dieses Druckerzeugnis wurde nach höchsten Umweltstandards hergestellt: 100 % alkoholfreier Druck mit veganen Farben | klimaneutrale Herstellung | Einsatz von nachhaltigem FSC-zertifiziertem Papier.



Ei Electronics KG  
Franz-Rennefeld-Weg 5  
40472 Düsseldorf

Telefon +49 (0)211 98436500  
Telefax +49 (0)211 98436528  
kundendienst@eielectronics.de

**[www.eielectronics.de](http://www.eielectronics.de)**